

# AIPER®

— bring vacation home —

## ROBOT PENTRU CURĂȚAREA PISCINEI

Manual de utilizare

Instrucțiuni originale

**Aiper Scuba N1**

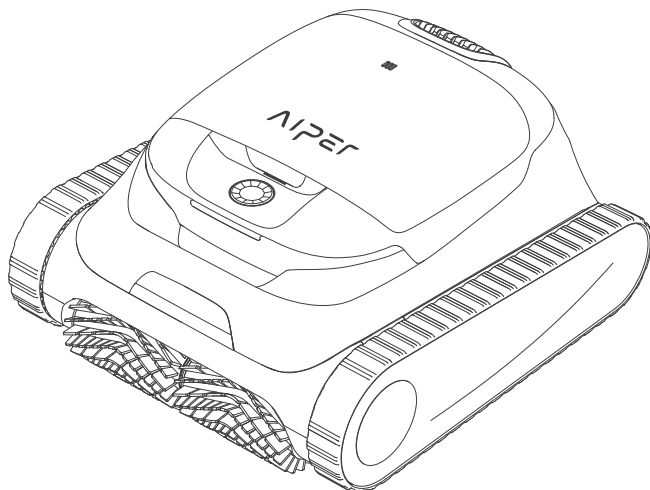

Vă mulțumim că ați ales Aiper.

Acum faceți parte dintr-o familie de milioane de utilizatori care au ales deja să aibă încredere în Aiper pentru întreținerea piscinelor lor și care se bucură de confortul unei piscine de o curățenie impecabilă.

Acest manual de utilizare vă va ajuta să întrețineți aparatul de curățat piscine Aiper și să asigurați performanța sa maximă pe termen lung. Vă rugăm să acordați câteva minute pentru a citi acest manual.

În cazul în care aveți întrebări, accesați site-ul nostru [www.aiper.com](http://www.aiper.com) și contactați Serviciul nostru de asistență pentru clienți pentru asistență sau informații suplimentare.

## Serviciul de asistență pentru clienți Aiper:



E-mail: [service@aiper.com](mailto:service@aiper.com)



Scanare pentru  
Ghid video



Scanați codul QR  
Cod de acces  
Serviciul de asistență pentru clienți

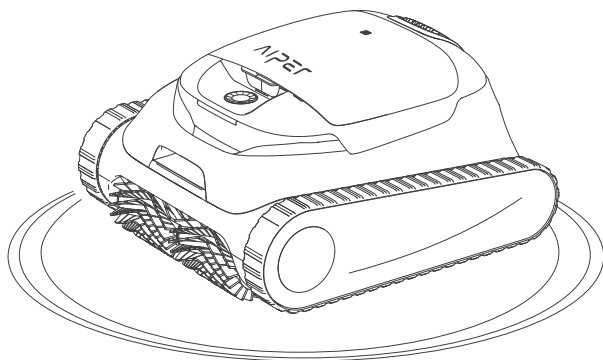

**Română****CUPRINS**

Măsuri importante de precauție pentru siguranță	- 3
1. Structură	6
2. Specificații și condiții de operare	7
3. Descărcarea aplicației	8
4. Încărcare	8
5. Utilizarea aparatului de curățat piscine Aiper	9
6. Operarea dispozitivului dvs.	10
7. Demontare și curățare	13
8. Întreținere	16
9. Depozitare	19
10. Indicator LED	20
11. Lista de colisaj	21
12. Garanție	21

## Măsurile importante de precauție pentru siguranță

Vă rugăm să citiți cu atenție acest manual și să respectați toate avertismentele și instrucțiunile atunci când utilizați Aiper Robot Pool Cleaner (denumit în continuare „dispozitivul”). Nerespectarea acestei indicații poate duce la șocuri electrice, incendii sau vătămări grave. Aiper nu poate fi trasă la răspundere pentru vreo pierdere sau vătămare cauzată de utilizarea necorespunzătoare a acestui dispozitiv. Pentru siguranța dvs. și pentru randamentul optim al acestui dispozitiv, vă rugăm să citiți și să urmați recomandările de mai jos.

1. Acest dispozitiv nu este destinat utilizării de către persoane (inclusiv copii) cu capacități fizice, senzoriale sau mentale reduse, sau care nu au experiență și cunoștințe suficiente, cu excepția cazului în care acestea sunt supravegheate sau instruite în utilizarea dispozitivului de către o persoană responsabilă pentru siguranța lor.
2. Este interzisă utilizarea dispozitivului de către copii. Curățarea și întreținerea dispozitivului nu trebuie efectuate de copii fără supraveghere.
3. Copiii trebuie supravegheați pentru a se asigura că nu se joacă cu dispozitivul.
4. Nu permiteți copiilor să se apropie sau să atingă dispozitivul când acesta este în funcțiune.
5. Nu permiteți copiilor să se urce pe dispozitiv sub nicio formă.
6. Nu utilizați dispozitivul atunci când în piscină se află oameni sau animale.
7. În timpul funcționării, nu introduceți mâinile în niciuna dintre componentele dispozitivului, deoarece acest lucru poate provoca vătămări.
8. Nu utilizați dispozitivul în afara apei, deoarece acest lucru poate duce la supraîncălzire.
9. Un încărcător potrivit pentru un tip de baterie poate reprezenta un risc de incendiu atunci când este utilizat cu alt tip de baterie.
10. AVERTISMENT: Pentru încărcarea bateriei, utilizați doar unitatea de alimentare detașabilă furnizată cu acest dispozitiv.

11. Bateria cu litiu din acest dispozitiv este o baterie de 14,4 V c.c., 7800 mAh, cu 12 celule, compatibilă cu modelele de încărcător E044-1A168260HE / GC42-168260-2A. Bateria trebuie scoasă și eliminată conform legislației și reglementărilor locale înainte de casarea dispozitivului.
12. Acest dispozitiv poate fi utilizat doar cu pachete de baterii litiu model C1264B8-02 și baterii tip buton model CR1225.
13. Dispozitivul conține baterii care pot fi înlocuite numai de către persoane calificate. Pentru înlocuirea bateriei dispozitivului, contactați Serviciul de asistență pentru clienți.
14. Acest dispozitiv conține baterii care nu pot fi înlocuite. Când bateria ajunge la sfârșitul duratei de viață, dispozitivul trebuie eliminat în mod corespunzător.
15. Fiți atenți la riscul de scurtcircuit al bornelor dispozitivului alimentat de baterie sau al bateriei, cauzat de obiecte metalice.
16. În cazul în care un dispozitiv deteriorat degajă un lichid necunoscut, evitați contactul cu lichidul. Dacă intrați în contact cu un lichid străin, în special cu ochii sau alte părți sensibile, clătiți imediat cu apă. Lichidul degajat de o baterie deteriorată poate provoca iritații sau arsuri ale pielii.
17. Nu expuneți dispozitivul sau bateria la foc sau la temperaturi excesive. Expunerea la foc sau la temperaturi mai mari de 70°C poate provoca explozii.
18. Scoateți dispozitivul din încărcător și opriți butonul de alimentare al dispozitivului înainte de a scoate bateria pentru eliminarea dispozitivului.
19. Bateria trebuie scoasă și eliminată conform legislației și reglementărilor locale înainte de casarea dispozitivului.
20. Vă rugăm să eliminați bateriile uzate în conformitate cu legislația și reglementările locale.
21. Nu incinerati dispozitivul, chiar dacă este grav deteriorat. Bateriile pot exploda în cazul unui incendiu.
22. Asigurați-vă că dispozitivul este oprit și portul de încărcare este uscat înainte de a-l conecta la încărcător. În timpul încărcării, dispozitivul dvs. trebuie păstrat într-o zonă răcoroasă, bine ventilată. Dispozitivul nu trebuie acoperit în timpul încărcării, deoarece acest lucru poate duce la supraîncălzirea componentelor.

23. AVERTISMENT: Pentru a reduce riscul de șoc electric, înlocuiți imediat cablul deteriorat.
24. În cazul în care cablul de alimentare este deteriorat, acesta trebuie înlocuit sau reparat de un electrician calificat sau de serviciul de asistență Aiper pentru a evita orice pericol.
25. Trebuie evitată repararea sau continuarea utilizării sursei de alimentare în cazul în care aceasta este deteriorată sau defectă.
26. Numai profesioniștii certificați trebuie să dezassembleze kitul sigilat de antrenare al dispozitivului dvs.
27. Utilizați numai în baza descrierii din acest manual. Utilizați numai accesoriile recomandate sau comercializate de producător.
28. Nu utilizați dispozitivul simultan cu alte echipamente pentru piscină, cum ar fi un filtru, un curățător sau un sistem de curățare a suprafeței apei.
29. Atunci când introduceți dispozitivul în apă, partea din față a acestuia trebuie să fie orientată în sus și nu trebuie niciodată să fie plasat cu fața în jos sau aruncat în piscină.
30. Aveți grijă unde pășiți și mențineți-vă echilibrul atunci când lucrați în apropierea piscinei.
31. Nu scăpați, perforați carcasa sau deteriorați intenționat dispozitivul în niciun fel, deoarece acest lucru poate anula garanția.
32. Pentru a preveni expunerea la frecvențe radio, se recomandă menținerea unei distanțe de cel puțin 20 cm între operatorul dispozitivului și dispozitiv. Nu se recomandă operare la distanțe mai mici. Antena utilizată pentru transmiiătorul acestui dispozitiv nu trebuie să fie amplasată în același loc cu vreo altă antenă sau transmiiător.
33. Deconectați sistemul de curățare a suprafeței apei de la sursa principală de alimentare înainte de a efectua operațiuni de întreținere, cum ar fi curățarea filtrului.
34. Fișa trebuie scoasă din priză înainte de curățarea sau întreținerea încărcătorului.
35. Dacă încărcătorul nu este utilizat pentru o perioadă lungă de timp, vă rugăm să îl deconectați.
36. Când nu este utilizat, depozitați dispozitivul în interior, într-un loc răcoros și bine ventilat.

37. ATENȚIE:

1. DESTINAT EXCLUSIV UTILIZĂRII ÎN PISCINE.
2. NU ACȚIONAȚI POMPA ÎN GOL.
3. PENTRU A REDUCE RISCUL DE ACCIDENTARE, UTILIZATORUL TREBUIE SĂ CITEASCĂ MANUALUL.
4. DESTINAT EXCLUSIV UTILIZĂRII CU ADAPTORUL C.A./C.C., MODELELE: E044-1A168260HE / GC42-168260-2A.

## SALVAȚI ACESTE INSTRUCȚIUNI

Vă rugăm să citiți cu atenție acest manual de utilizare înainte de a opera dispozitivul.

### 1. Structură

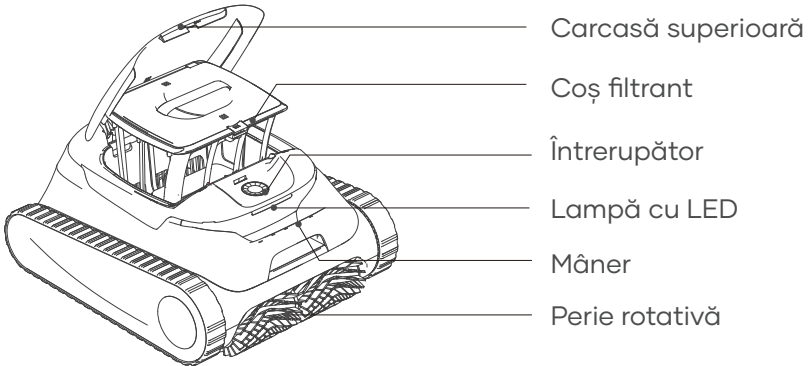

Cârlig de recuperare

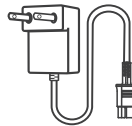

Încărcător

## 2. Specificații și condiții de operare

1. Dimensiunea piscinei: 150 m<sup>2</sup>
2. Intrare încărcător: 100-240 V, 60/50 Hz, Max 1,5 A
3. Leșire încărcător: 16,8 V/2,6 A
4. Durata de încărcare: 4 ore
5. Autonomia bateriei: 180 de minute
6. Nivel IP: IPX8 rezistent la apă
7. Adâncimea apei: 0,5-3 m
8. Puterea motorului: 75 W
9. Set de baterii: 7800 mAh
10. Tensiunea setului de baterii: 14,4 V
11. Intervalul de frecvențe Bluetooth: 2402-2480 MHz, E.I.R.P maxim: 3,39 dBm
12. Intervalul de frecvențe Wi-Fi 2,4G: 2412-2472 MHz, E.I.R.P maxim: 15,13 dBm

### ATENȚIE:

Nu utilizați dispozitivul într-un mediu care depășește condițiile descrise mai jos, deoarece acest lucru poate deteriora dispozitivul, iar daunele nu vor fi acoperite de garanție.

- Temperatură: 10-35 °C
- Valoarea pH-ului: 7,0-7,4
- Clor: maximum 4 ppm
- NaCl: maximum 5000 ppm



### 3. Descărcarea aplicației

- Căutați „Aiper” în magazinul de aplicații al dispozitivului dvs., descărcați și instalați aplicația pe telefonul mobil.
- Porniți aplicația și înregistrați-vă. Apoi, conectați-vă la aplicație utilizând datele (adresa de e-mail și parola) pe care le-ați furnizat în timpul înregistrării.



### Configurarea rețelei

- Înainte de a adăuga un dispozitiv, vă rugăm să confirmați următoarele:
  - Zona în care este utilizat dispozitivul are acoperire Wi-Fi 2,4G. Wi-Fi de 5 GHz nu este acceptat.
  - Telefonul dvs. acceptă Wi-Fi și Bluetooth, iar funcția Bluetooth este activată.
  - Telefonul dvs. se află la mai puțin de 6 m de noul dispozitiv.
- Atingeți „+” în colțul din dreapta sus al paginii de pornire a aplicației, selectați „Adaugă dispozitiv” și urmați instrucțiunile pentru a adăuga dispozitivul.
- După adăugarea dispozitivului, puteți configura și vizualiza caracteristicile dispozitivului Aiper în aplicația Aiper.

Notă: Unele funcții ale dispozitivului dvs. vor fi accesibile doar atunci când dispozitivul nu este introdus în apă. Odată scufundat, veți pierde conexiunea și nu vă veți putea controla dispozitivul prin intermediul aplicației.

### 4. Încărcare

**ATENȚIE: Nu încărcați dispozitivul în lumina directă a soarelui.**

- Încărcați complet dispozitivul înainte de a-l folosi pentru a curăța piscina.
- Înainte de încărcare, îndepărtați capacul portului de încărcare pentru a verifica dacă există apă reziduală în portul de încărcare. În acest caz, ștergeți portul de încărcare pentru a-l usca.
- Introduceți cablul de încărcare în portul de încărcare al dispozitivului, apoi conectați-l la o priză electrică disponibilă. Indicatorul LED de pe dispozitiv va începe să pulseze, indicând că dispozitivul este încărcat. Când este complet încărcat, LED-ul va rămâne aprins.

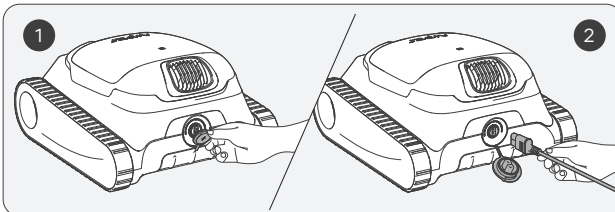

## 5. Utilizarea aparatului de curățat piscine Aiper

- a. Acest dispozitiv este potrivit pentru curățarea bazelor piscinei, pereților și liniilor de apă pe suprafețe de până la 150 m<sup>2</sup> (1600 sp.).

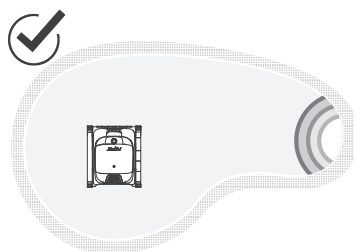
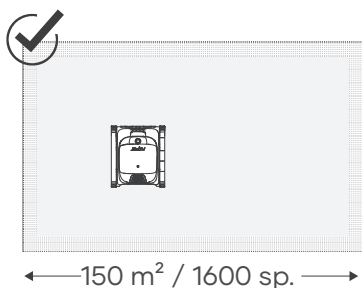

- b. Alegerea filtrului

Sunt furnizate două tipuri de filtre de grosimi diferite: filtrul ultra-fin MicroMesh™ înlocuibil și coșul filtrant.

Filtrul ultra-fin MicroMesh™ înlocuibil poate reține particule de dimensiuni între 3-10 μm, cum ar fi nămolul și unele alge. Atunci când cantitatea de resturi vizibile este minimă (de exemplu, pietre, frunze, nisip, resturi, păr), iar apa pare tulbure sau prezintă urme de alge, se recomandă utilizarea atât a coșului filtrant, cât și a filtrului ultra-fin MicroMesh™ înlocuibil.

Dacă există o cantitate semnificativă de resturi vizibile, se recomandă utilizarea exclusivă a coșului filtrant, fără filtrul ultra-fin MicroMesh™ înlocuibil.

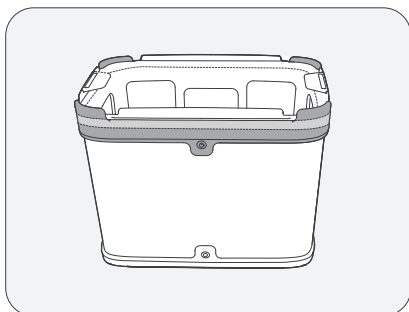
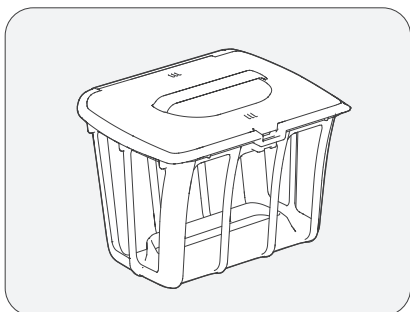

## 6. Operarea dispozitivului dvs.

- a. Apăsati și mențineți apăsat butonul de alimentare timp de 2s pentru a porni/opri dispozitivul.

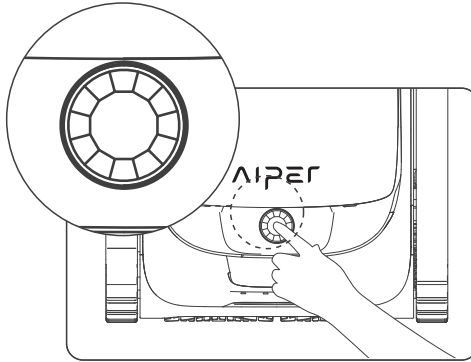

- b. Modul automat este modul implicit pentru acest dispozitiv odată ce a fost pornit. Apăsati butonul pentru a comuta între modulele Auto, Pool Floor (Baza piscinei), Pool Wall (Peretele piscinei) și Eco.

- 1) Mod automat: Dispozitivul va curăța baza și pereții piscinei, planificând inteligent traseul de curățare în funcție de nivelul bateriei. Când bateria este aproape descărcată, dispozitivul se va opri automat și va înceta curățarea.

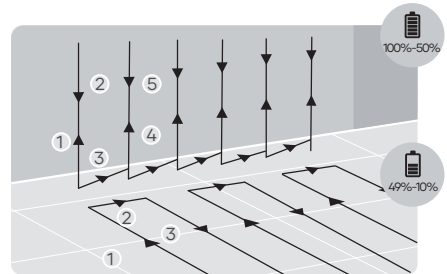
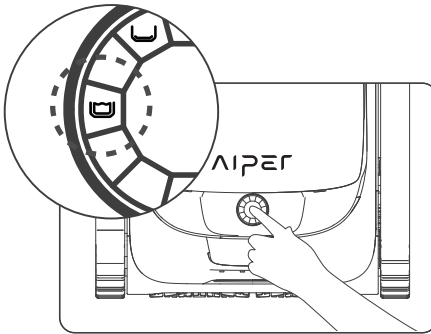

### Modul Auto: Curățarea bazei și a pereților

- 2) Modul Pool Floor (Baza piscinei): Dispozitivul va curăța baza piscinei într-un traseu în formă de S, fără a urca sau curăța pereții. Când bateria este aproape descărcată, dispozitivul se va opri automat și va înceta curățarea.

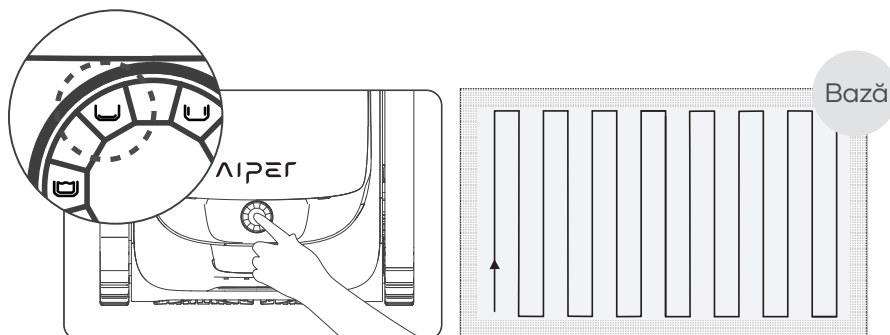

### Modul de curățare a piscinei

- 3) Modul Pool Wall (Peretele piscinei): Dispozitivul va curăța pereții piscinei într-un traseu în formă de N, fără a curăța baza. Când bateria este aproape descărcată, dispozitivul se va opri automat și va reveni în zona de staționare.

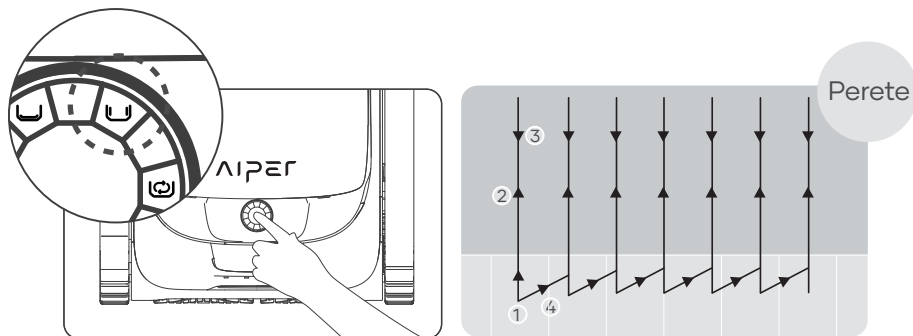

### Modul de curățare a pereților

- 4) Modul Eco: Când este complet încărcat, dispozitivul va curăța baza piscinei timp de 45 de minute o dată la 48 de ore, timp de o săptămână.

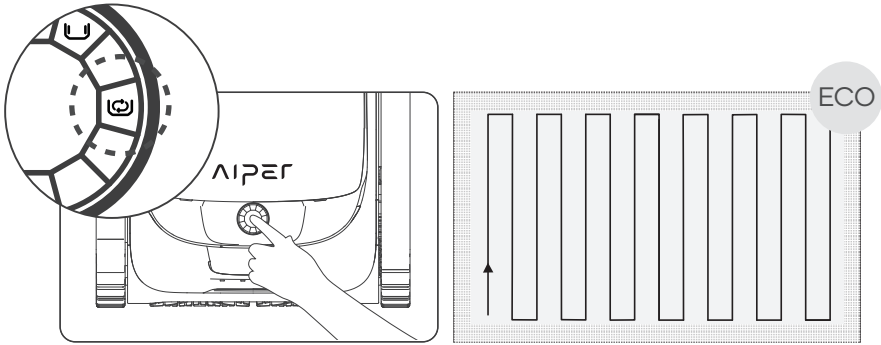

### Modul Eco

- c. După ce dispozitivul este pornit timp de 30 de secunde, acesta va porni pompa de apă pe scurt, la fiecare 10 secunde, pentru a verifica de 3 ori dacă a intrat în apă. Dacă detectează că nu a intrat în apă de 3 ori, acesta se va opri automat; vă rugăm să introduceți dispozitivul în piscină în decurs de 1 minut de la pornire. Dispozitivul va începe curățarea în decurs de 10 secunde după ce ajunge la baza piscinei.
- d. Când bateria este aproape descărcată, dispozitivul se va opri automat și va înceta curățarea.

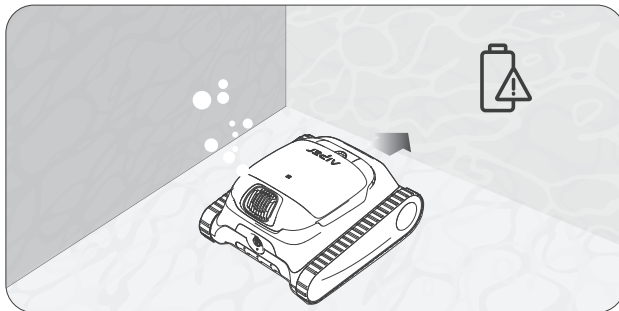

- e. Ridicați dispozitivul de la baza piscinei folosind un cârlig pentru a evita udarea. Utilizatorii pot conecta cârligul la orice tijă standard pentru curățarea piscinei (neinclusă) pentru a extinde raza de acțiune a cârligului.

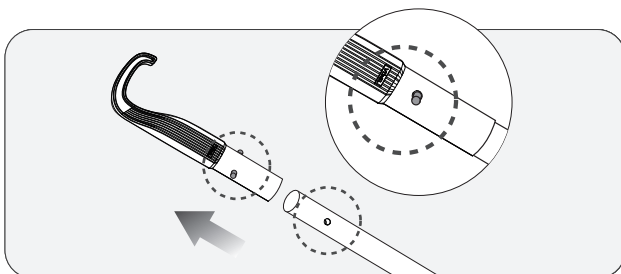

- f. Prindeți mânerul dispozitivului cu un cârlig și ridicați dispozitivul din apă.

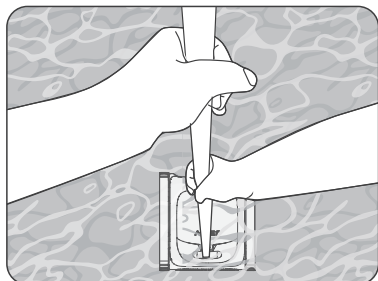

- g. Țineți mânerul dispozitivului și lăsați-l să evacueze orice apă stocată.

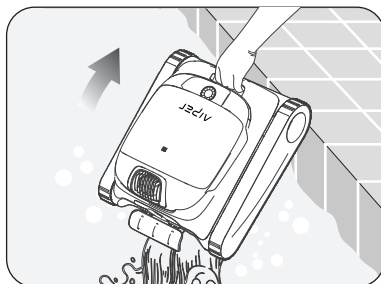

## 7. Demontare și curățare

- a. Așezați dispozitivul într-un loc sigur și deschideți carcasa superioară.

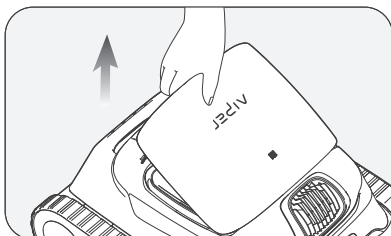

- b. Scoateți coșul filtrant prin ridicarea mânerului acestuia.

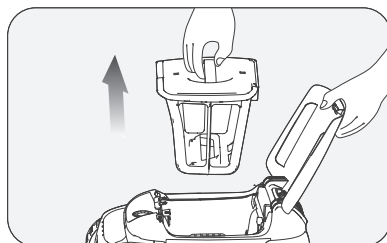

- c. Apăsați zăvorul carcasei superioare a coșului filtrant și, în același timp, trageți în sus mânerul capacului superior pentru a deschide coșul filtrant.

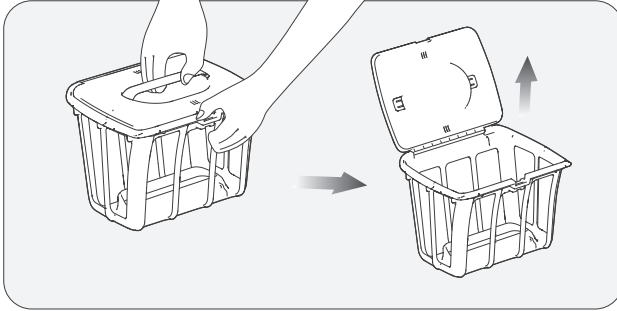

- d. Goliți coșul filtrant și scoateți filtrul ultra-fîn MicroMesh™ înlocuibil. Scoateți închizătoarele A, B, C și D de pe banda de cauciuc pentru filtru ultra-fîn MicroMesh™ înlocuibil din fantele limitatoare.

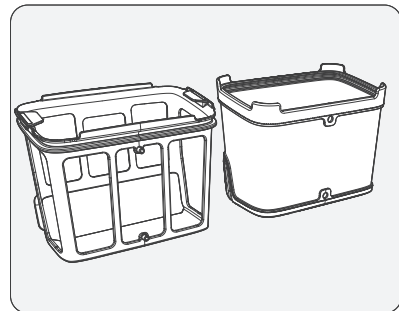
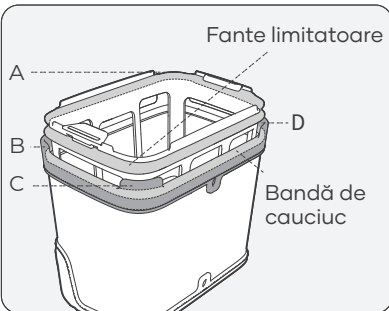
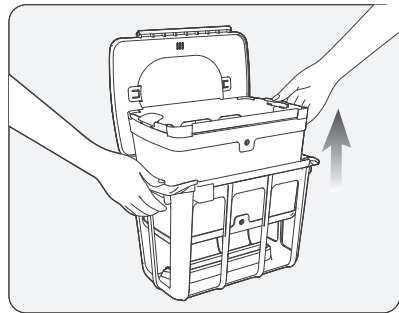
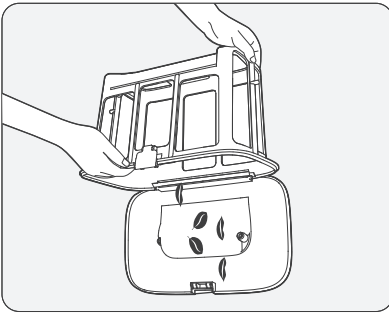

- e. Filtrul ultra-fin MicroMesh™ înlocuibil trebuie clătit pe interior și pe exterior. Dacă este necesar, frecați-l manual pentru a-l curăța.

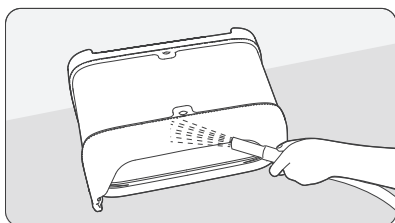
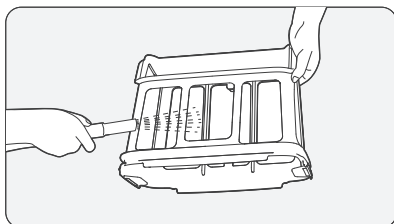
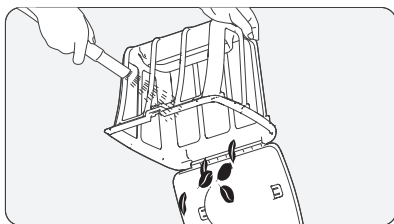

- f. Asigurați-vă că A și B de pe coșul filtrant sunt aliniate cu A și B de pe filtrul ultra-fin MicroMesh™ înlocuibil.
- g. Ridicați pe rând cele patru colțuri A, B, C și D ale benzii de cauciuc. Asigurați-vă că acestea sunt fixate în fantele limitatoare ale filtrului ultra-fin MicroMesh™ înlocuibil. După instalare, verificați dacă toate benzile de cauciuc sunt fixate în fantele limitatoare.

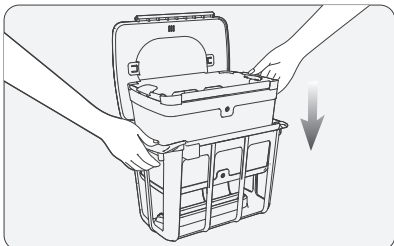
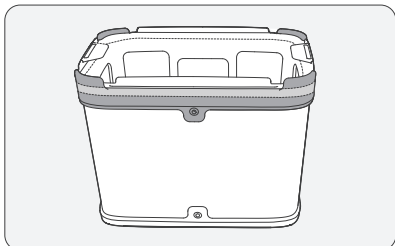
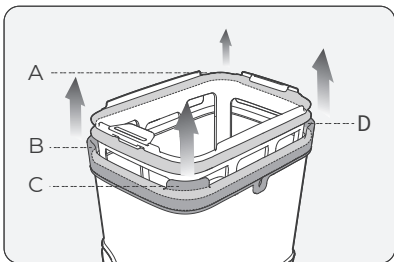
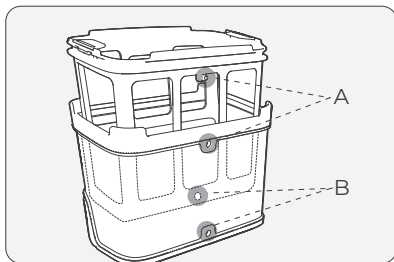



Note:

- a. După fiecare operațiune de curățare, scoateți prompt dispozitivul din piscină și curățați imediat coșul filtrant. Evitați să lăsați dispozitivul în piscină pentru perioade îndelungate.
- b. Uscarea filtrului ultra-fîn MicroMesh™ înlocuibil și a coșului filtrant după fiecare utilizare nu este obligatorie, dar este recomandată pentru a preveni mirosurile cauzate de umezeală.
- c. Când uscați sau depozitați dispozitivul, inclusiv filtrul ultra-fîn MicroMesh™ înlocuibil și coșul filtrant, se recomandă să le depozitați într-o zonă bine ventilată, ferită de lumina directă a soarelui.
- d. Filtrul ultra-fîn MicroMesh™ înlocuibil poate reține particule de dimensiuni între 3-10μm, cum ar fi nămolul și unele alge. Atunci când cantitatea de resturi vizibile este minimă (de exemplu, pietre, frunze, nisip, resturi, păr), iar apa pare tulbure sau prezintă urme de alge, se recomandă utilizarea atât a coșului filtrant, cât și a filtrului ultra-fîn MicroMesh™ înlocuibil. Dacă există o cantitate semnificativă de resturi vizibile, se recomandă utilizarea exclusivă a coșului filtrant, fără filtrul ultra-fîn MicroMesh™ înlocuibil.
- e. Se recomandă utilizarea unui pistol cu apă sub presiune pentru curățarea filtrului ultra-fîn MicroMesh™ înlocuibil și a coșului filtrant pentru o curățare temeinică.
- f. După mai multe utilizări, suprafața filtrului ultra-fîn MicroMesh™ înlocuibil poate prezenta semne de uzură; acest lucru nu afectează performanța acestuia.
- g. Filtrul ultra-fîn MicroMesh™ înlocuibil este un consumabil și ar trebui înlocuit aproximativ la fiecare 30 de utilizări pentru a menține eficiența filtrării.

## 8. Întreținere

### 8.1 Înlocuirea șinelor.

- a. Îndepărtați placa de acoperire laterală a dispozitivului.
- b. Scoateți șuruburile și manșoanele de ghidare de pe roți.

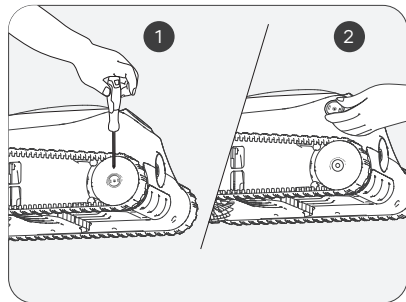
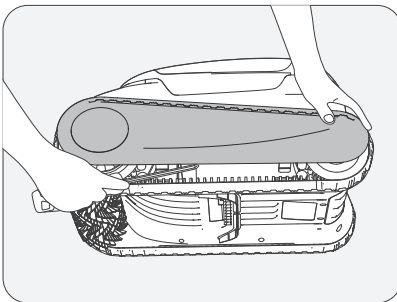

- c. Trageți roțile și șina împreună pentru a le îndepărta.

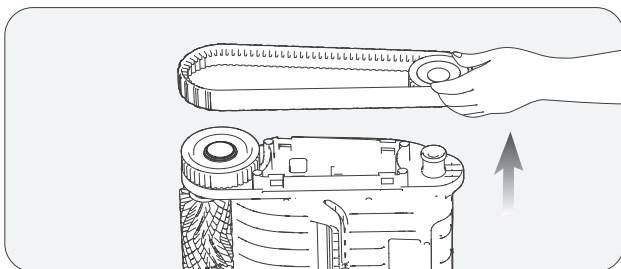

- d. Aliniați pinioanele de pe noile șenile cu pinioanele de pe cele două roți, apoi montați împreună roțile din spate și șenilele înapoi pe bușele axului.

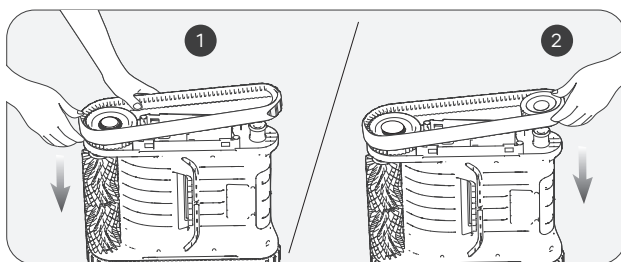

- e. Reinstalați manșoanele de ghidare albe aliniind deschiderile lor în formă de D cu cele ale manșoanelor axului.

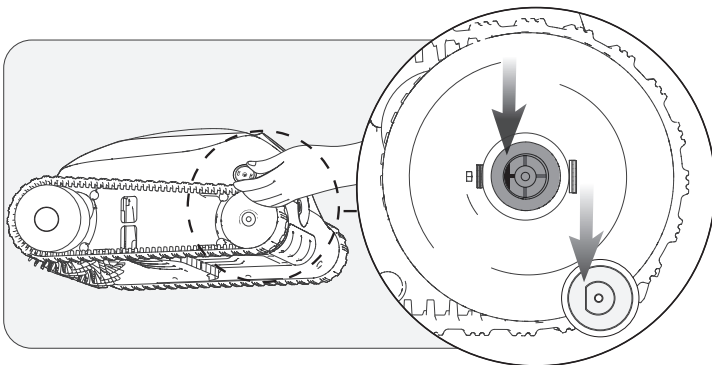

f. Strângeți șuruburile și reinstalați capacul lateral.

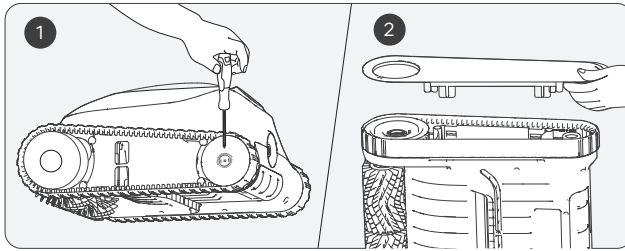

8.2 Înlocuirea curelei periei rotative.

a. Identificați partea care arată diferit de celelalte curele ale periei rotative și trageți în jos cataramele de silicon fixate în fanta dedicată.

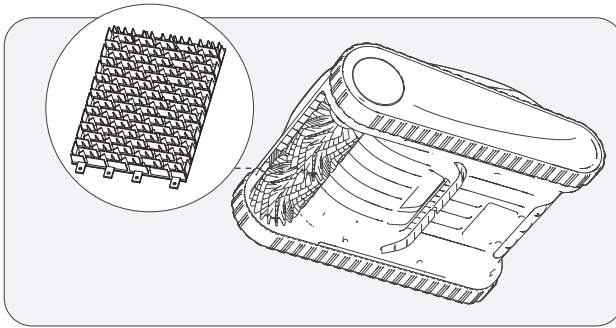

b. După ce toate cataramele de silicon au fost scoase, înlocuiți curea periei rotative cu una nouă. Aliniați cataramele din silicon cu fanta fixă și trageți-le spre exterior. Acestea pot fi fixate după trecerea prin fantă.

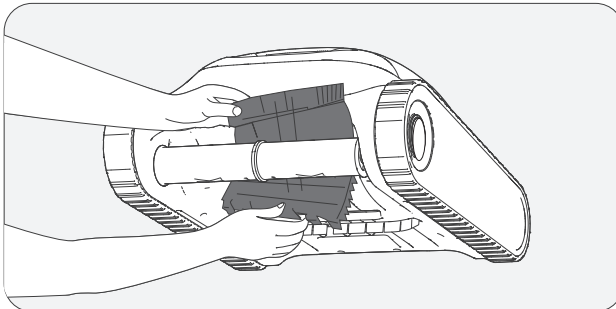

## 9. Depozitare

### Recomandări pentru iarnă: Modul de depozitare și securizare a dispozitivelor Aiper

Cum trebuie să îmi depozitez dispozitivul Aiper în perioada de inactivitate?

În perioada în care piscina nu este utilizată, cum ar fi lunile de iarnă sau vacanțele lungi, când dispozitivul Aiper nu este folosit, este important să urmați câțiva pași pentru a proteja dispozitivul și a-l menține în stare optimă.

1. Opriți dispozitivul și decuplați-l de la încărcător.
2. Curățați dispozitivul de murdăria reziduală, inclusiv carcasa superioară și inferioară, roțile, peria rotativă și portul de încărcare.
3. Folosind un prosop de hârtie sau o cârpă moale, ștergeți dispozitivul pentru a-l usca.
4. Depozitați dispozitivul în cutie într-un loc răcoros și bine ventilat.
5. Încărcați dispozitivul la fiecare două luni la o capacitate de 40%-60% pentru a menține sănătatea bateriei.

Când sunteți gata să utilizați dispozitivul Aiper în piscină, încărcați complet dispozitivul înainte de utilizare și evitați întotdeauna încărcarea acestuia în lumina directă a soarelui.

## 10. Indicator LED

Starea luminii	Starea dispozitivului	Descriere	
Lumina pulsează	Încărcare	Culorile LED indică nivelul bateriei dispozitivului.	Lumină albastră întotdeauna pornit: 100%
			Albastru: >50%
			Galben: 50-15%
			Roșu: <15%
Lumină continuă aprinsă	În funcțiune	Culorile LED indică nivelul bateriei dispozitivului.	Albastru: >50%
			Galben: 50-15%
			Roșu: <15%
Lumina roșie clipește rapid	Defecțiune a dispozitivului	Blocarea coșului filtrant, blocarea motorului, scurgeri electrice etc.	

## 11. Lista de colisaj

NR.	Nume	Model	CANT (buc)
1	Curățător	Aiper Scuba N1	1
2	Încărcător	/	1
3	Cârlig de recuperare	/	1
4	Manual de utilizare	/	1
5	Perii PVC suplimentare	/	2

## 12. Garanție

Acest produs a trecut testele de control al calității și de siguranță efectuate de tehnicienii noștri.

1. Acest produs presupune o garanție care acoperă bateria și motorul de la data achiziției. În consecință, vor fi aplicabile dispozițiile legale ale țării respective privind condițiile de garanție.
2. Garanția este anulată dacă produsul a fost modificat, utilizat necorespunzător sau reparat de persoane neautorizate.
3. Această garanție acoperă doar defectele de fabricație și nu include daunele rezultate din manipularea necorespunzătoare a produsului de către proprietar.
4. Numărul comenzii sau dovada achiziției trebuie prezentate pentru orice revendicare sau reparație pe durata perioadei de garanție.
5. Aceasta este o garanție suplimentară oferită de AIPER INTELLIGENT SARL, având sediul la 43-47 avenue de la Grande Armée, 75116 Paris, Franța. Această garanție nu afectează remediile gratuite în cazul lipsei de conformitate pe care consumatorul le poate solicita vânzătorului, conform legii.
6. E-mail pentru garanție: [service@aiper.com](mailto:service@aiper.com)

## Declarație de conformitate (CE)



Shenzhen Aiper Intelligent Co., Ltd. declară prin prezentul document că acest produs respectă toate cerințele directivelor europene aplicabile 2014/53/UE și 2011/65/UE. – Puteți găsi textul complet al Declarației de conformitate accesând următorul cod QR.

Declarația de conformitate UE poate fi solicitată la adresa de mai jos:  
AIPER INTELLIGENT SARL  
43-47 avenue de la Grande Armée, 75116 Paris, Franța



**LE TRI  
+ FACILE**

BARQUETTE  
+ ÉTUI



**FR**  
Cet appareil et  
ses accessoires  
se recycle



A DÉPOSER  
EN MAGASIN



A DÉPOSER  
EN DÉCHÈTERIE



Points de collecte sur [www.quafairedemesdechets.fr](http://www.quafairedemesdechets.fr)  
Privilégiez la réparation ou le don de votre appareil !

**FR**  
Cet appareil  
et sa batterie  
se recyclent



A DÉPOSER  
EN MAGASIN



A DÉPOSER  
EN DÉCHÈTERIE

Points de collecte sur [www.quafairedemesdechets.fr](http://www.quafairedemesdechets.fr)  
Privilégiez la réparation ou le don de votre appareil !



Acest simbol indică faptul că produsul nu trebuie tratat ca deșeu menajer. În schimb, acesta trebuie predat la un punct de colectare adecvat pentru reciclarea echipamentelor electrice și electronice.

**AIPER<sup>®</sup>**

— bring vacation home —

[www.aiper.com](http://www.aiper.com)